

ТАБЛО ИНФОРМАЦИОННЫЕ ОПОВЕЩЕНИЯ



Табло информационные оповещения предназначены для уведомления пассажиров о запрете курения, необходимости застегнуть ремни на креслах и т.д.

ТЕХНИЧЕСКИЕ ХАРАКТЕРИСТИКИ

Каталожный номер	ИАРС.336303.001	ИАРС.336303.002	ИАРС.336303.003	ИАРС.336303.004
Табло	КР-1 «Не курить. Пристегнуть ремни»	КМ-1 «Не курить. Вернитесь на место»	ЗТ-1 «Туалет занят»	ВМ-1 «Вернитесь на место»
Рабочее напряжение, V DC	28			
Рабочий ток, А	2 × 0.015		0.015	
Яркость, кд/м ²	> 50			
Излучатель	светодиодная подсветка (красная)			
Корпус	алюминиевый сплав			
Масса с монтажным комплектом	0.25	0.28	0.23	0.15

При необходимости возможно изменение пиктограмм и надписей на световом поле табло.

ГАБАРИТНЫЕ РАЗМЕРЫ, мм

Табло КР-1 «Не курить. Пристегнуть ремни»
ИАРС.336303.001

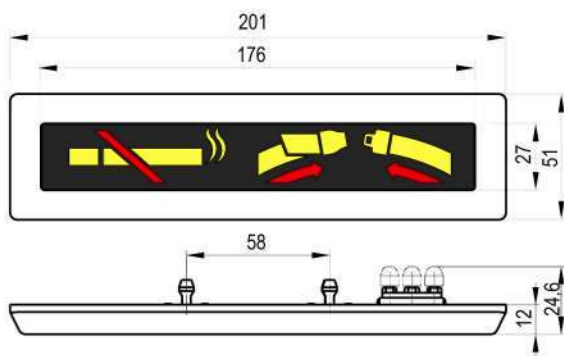

Табло КМ-1 «Не курить. Вернитесь на место»
ИАРС.336303.002

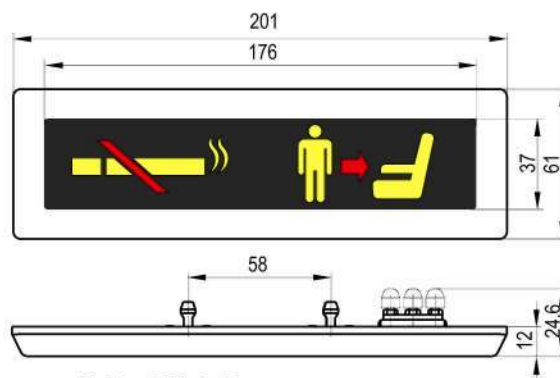

Табло ЗТ-1 «Туалет занят»
ИАРС.336303.003

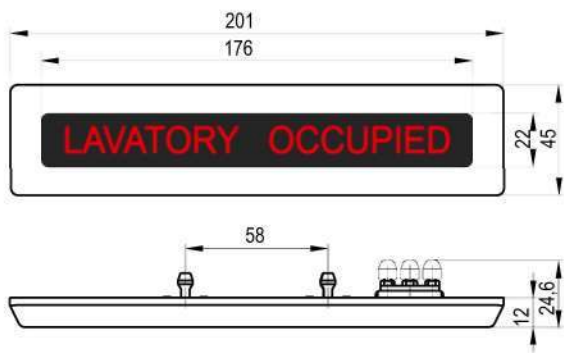

Табло ВМ-1 «Вернитесь на место»
ИАРС.336303.004

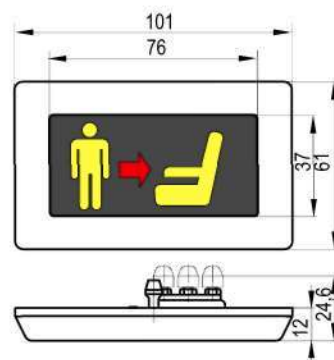

МОНТАЖНЫЕ СХЕМЫ ИАРС.336303.001.. 003

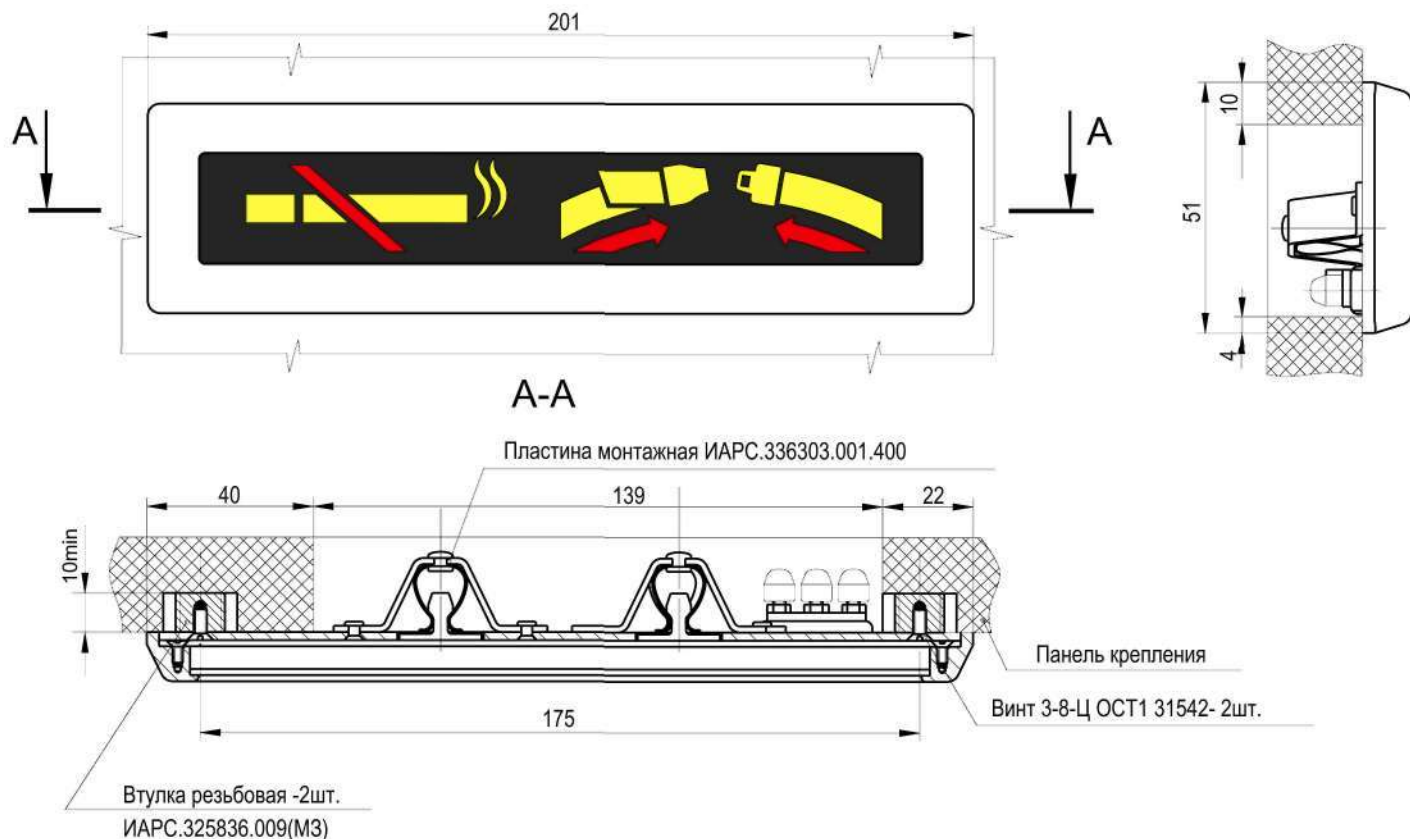

ПЛАСТИНЫ МОНТАЖНЫЕ ДЛЯ ТАБЛО ИАРС.336303.001.. 003

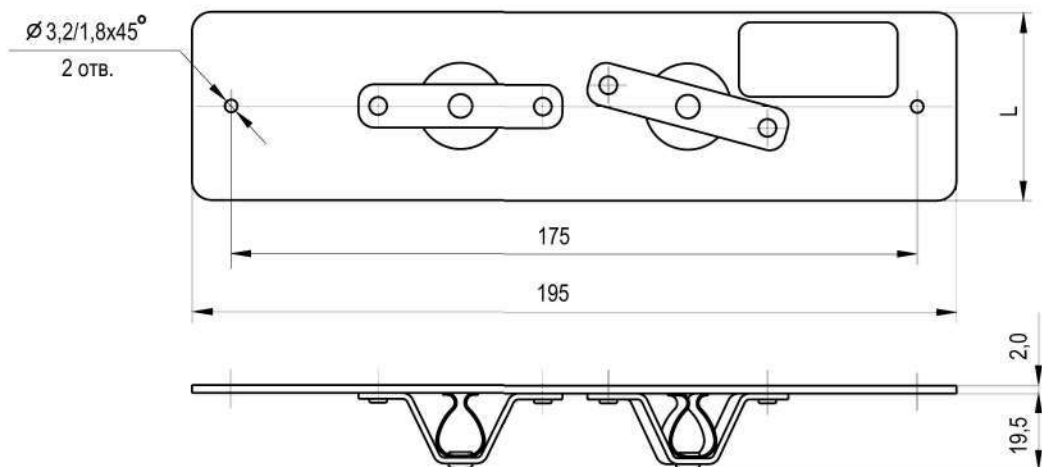

Обозначение табло	Обозначение пластины	L, мм
ИАРС.336303.001	ИАРС.336303.001.400	48
ИАРС.336303.002	ИАРС.336303.002.400	58
ИАРС.336303.003	ИАРС.336303.003.400	42

МОНТАЖНАЯ СХЕМА ИАРС.336303.004

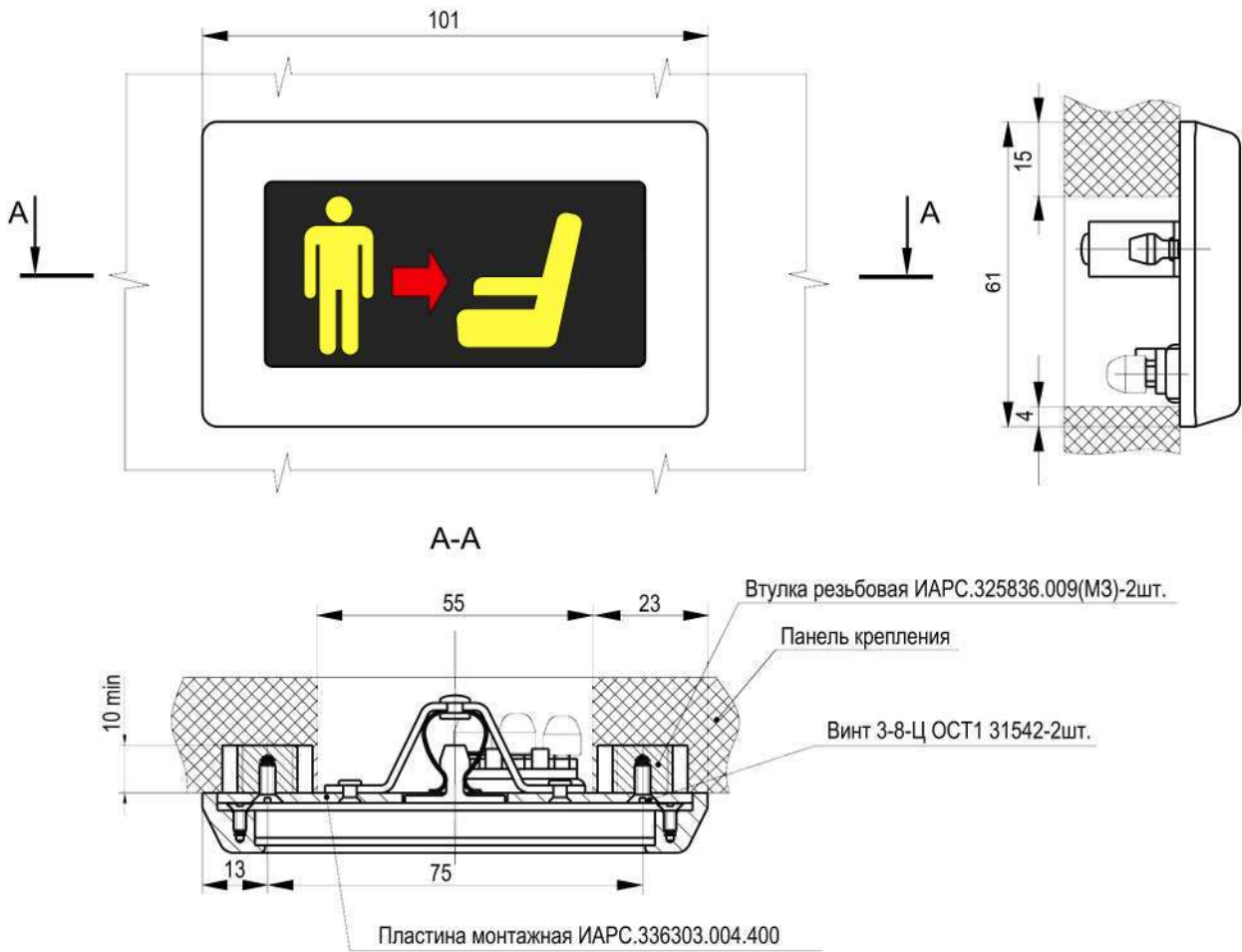

ПЛАСТИНА МОНТАЖНАЯ ДЛЯ ТАБЛО ИАРС.336303.004

