

ТАБЛО «ВЫХОД»



Светосигнальные табло «ВЫХОД» предназначены для обозначения и освещения зоны выходов из салонов пассажирских самолетов.

Табло применяются как во время нормального полета, так и в случае аварийной ситуации.

Табло «Выход» ТВ - 2
ИАРС. 335101.001



Табло «Выход» ТВ - 1
ИАРС. 335101.002



ТЕХНИЧЕСКИЕ ХАРАКТЕРИСТИКИ

Табло «Выход»	ТВ - 2 ИАРС.335101.001	ТВ - 1 ИАРС.335101.002
Характеристики		
Рабочее напряжение, В DC	28 / 3,6	
Рабочий ток (макс.), А	0,065 / 0,25	0,07 / 0,3
Яркость, кд/м ²	> 100	
Излучатель	светодиодная подсветка (белая)	
Фон табло	Белый	
Освещенность в зоне выхода (S=0.5м ²), лк	0,5 - 3,0	
Корпус	алюминиевый сплав	
Масса, кг	0,75	0,9

При необходимости возможно изменение пиктограмм и надписей на световом поле табло

ТАБЛО «ВЫХОД»



Светосигнальные табло «ВЫХОД» предназначены для обозначения и освещения зоны выходов из салонов пассажирских самолетов.

Табло применяются как во время нормального полета, так и в случае аварийной ситуации.

Табло «Выход» ТВ - 3
ИАРС. 335101.003

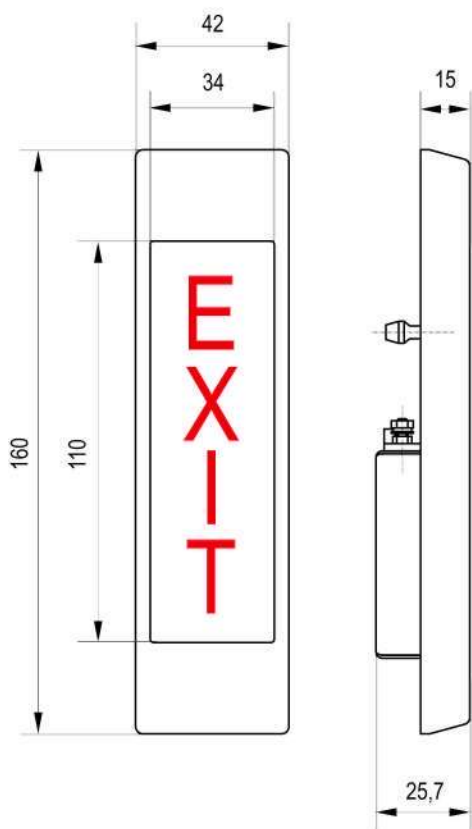

ТЕХНИЧЕСКИЕ ХАРАКТЕРИСТИКИ

Характеристики	Табло «Выход» ТВ - 3 ИАРС.335101.003
Рабочее напряжение, В DC	28 / 3,6
Рабочий ток (макс.), А	0,025 / 0,1
Яркость, кд/м ²	> 100
Излучатель	светодиодная подсветка (белая)
Фон табло	Белый
Освещенность в зоне выхода (S=0.5м ²), лк	-
Корпус	алюминиевый сплав
Масса, кг	0,16

При необходимости возможно изменение пиктограмм и надписей на световом поле табло

МОНТАЖ ТАБЛО «ВЫХОД»

Монтаж табло ТВ - 1, ТВ - 2



Обозначение	L, мм	Наименование	Масса, кг
ИАРС.335101.001	202	ТВ - 2	0,75
ИАРС.335101.002	269	ТВ - 1	0,9

Монтаж табло ТВ - 3

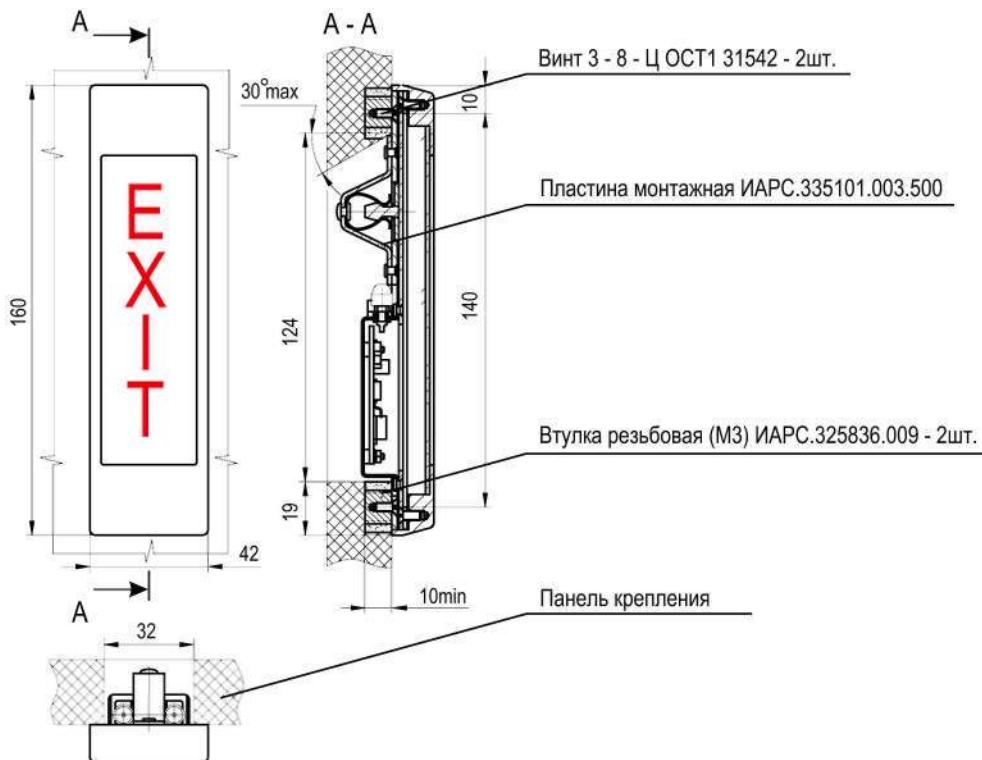

МОНТАЖНЫЕ ПЛАСТИНЫ ТАБЛО «ВЫХОД»

Пластины монтажные для табло "ВЫХОД" (ТВ - 1, ТВ - 2)

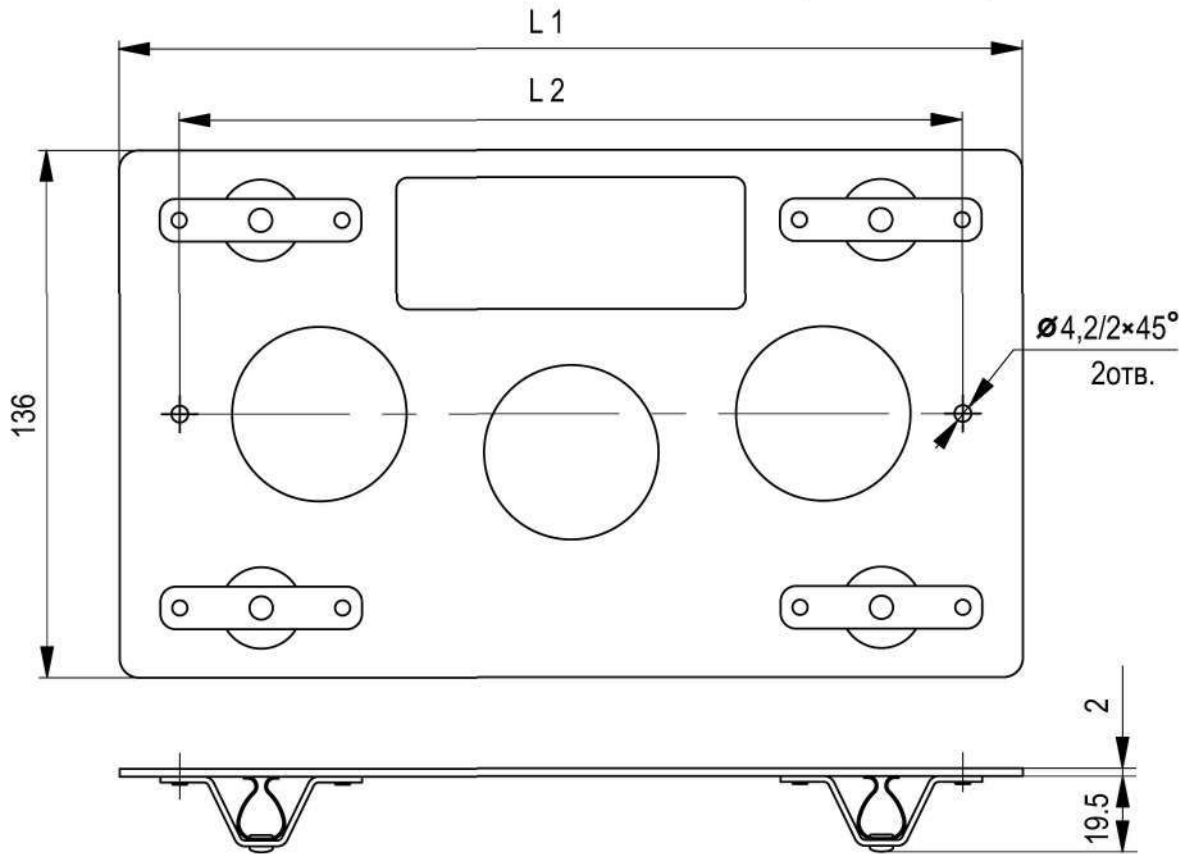

Обозначение табло	Обозначение пластины	L1, mm	L2, mm	Масса, кг
ИАРС.335101.001	ИАРС.335101.001.500	233	202	0,152
ИАРС.335101.002	ИАРС.335101.002.500	299	269	0,201

Пластина монтажная для табло "ВЫХОД" (ТВ - 3)

